

# LEISTRITZ WIRBELMASCHINEN

für Kugelgewindespindeln, Getriebeschnecken, EPS-Schecken, Exzentrerschnecken

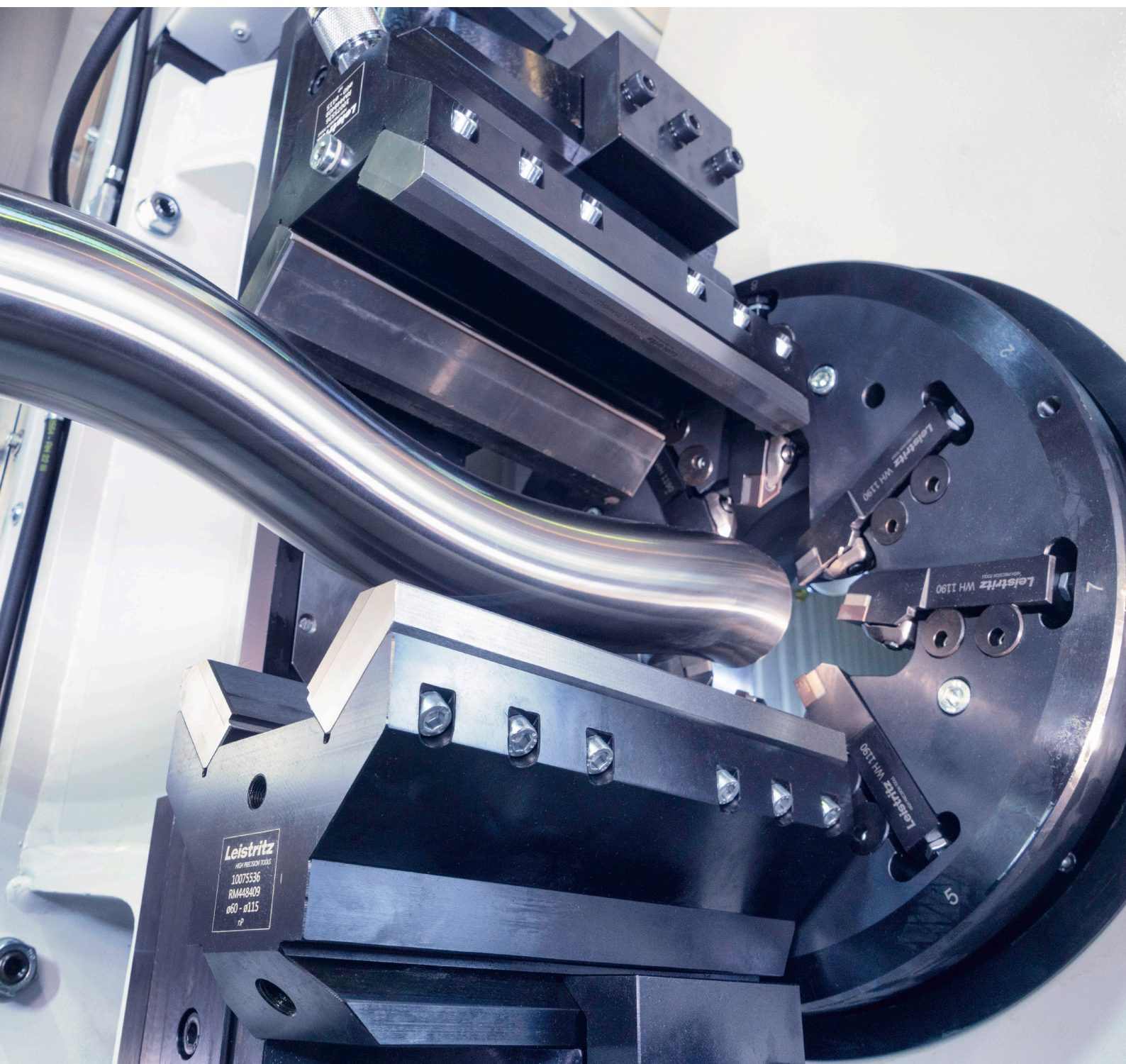



## BRANCHENÜBERSICHT

Mit unseren hochpräzisen Werkzeugmaschinen, fortschrittlichen Werkzeugen und hochwertigen Rohrprodukten sind wir in zahlreichen Branchen führend vertreten. Besonders beliefern wir die Automobilindustrie, die Öl- und Gasbranche sowie

die Armaturen- und Fittingindustrie. Unabhängig vom Einsatzgebiet zeichnen sich alle Leistritz Produkte durch ihre Robustheit, ausgeklügelte Technologie und höchste technische Standards aus.

### ÖL- UND GAS-INDUSTRIE

Rotoren und Statoren sind essenzielle Komponenten in der Erdölbohrung und -gewinnung. Diese Bauteile müssen im Einsatz unter Tage korrosiven und abrasiven Materialien standhalten und hohen Druck aushalten. Dank ihrer exzellenten Oberflächenbeschaffenheit, extrem hohen Widerstandsfähigkeit und Stabilität gewährleisten sie einen reibungslosen und konstanten Betrieb.

Mit unseren Werkzeugmaschinenlösungen sind wir ein kompetenter Partner in diesem anspruchsvollen Segment.

## Experten in der Metallbearbeitung

Die Leistritz Produktionstechnik GmbH mit Sitz in Pleystein liefert Lösungen für komplexe Fertigungsaufgaben.

Unser Produktprogramm gliedert sich in vier Felder – Werkzeugmaschinen, Werkzeuge, Rohrtechnik und zerspanende Lohnfertigung – deren gemeinsame Basis die Metallbearbeitung ist. Mit über 300 Mitarbeitern weltweit konstruieren und fertigen wir Produkte, in die ein großer Erfahrungsschatz fließt.

Durch die Lieferung von Werkzeugen, Maschinen und Verfahren aus einer Hand ergeben sich viele Synergien, die unseren Kunden aus den verschiedensten Branchen, allen voran Automotive, Öl- und Gas- oder Armaturen- und Fittingindustrie, zugutekommen.

Wir überzeugen unsere Kunden durch sehr hohe Fertigungskompetenz, Flexibilität und die hochwertige Qualität unserer Produkte. Viele davon sind direkt auf die Anforderungen unsere Kunden entwickelt und angepasst.

Im Produktbereich Werkzeugmaschinen entwickeln wir Wirbel- und Nutenziehmaschinen zur wirtschaftlichen Fertigung von Innen- und Außengewinden sowie gewindeähnlichen Profilen. Mit den beiden Verfahren Wirbeln und Nutziehen, werden höchste Präzision, Flexibilität und Leistungsfähigkeit erzielt.

Damit unterstützen wir unsere Kunden durch innovative Maschinen und Technologien, bei der Erreichung ihrer Ziele.

### LEISTRITZ PRODUKTIONSTECHNIK

- steht für technisch anspruchsvolle Produkte.
- bietet passgenaue Lösungen für Ihre Fertigungsaufgaben.
- entwickelt und fertigt die Produkte selbst.
- versteht, was Sie brauchen.
- ist der Fertigungsspezialist in der Leistritz Gruppe.

» Mit unseren Werkzeugmaschinen und Werkzeugen sind wir flexibel, um auf ganz spezielle Kundenwünsche reagieren zu können. «



## AUTOMOTIVE



Leistritz ist seit vielen Jahren ein starker Partner der Automobilindustrie. Wir liefern Maschinen zur Produktion zahlreicher Autoteile wie Lenkungen oder Kleintriebeschnecken.

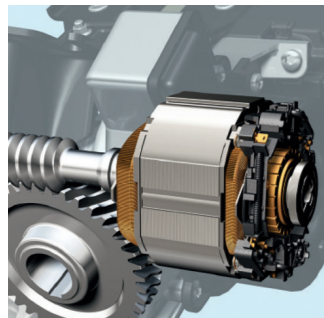

EPS-Schnecken

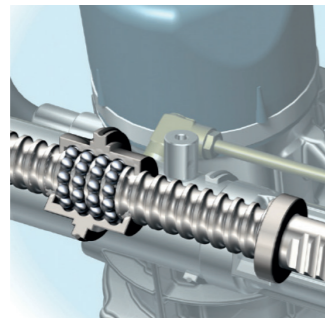

Rack & Pinion-Lenkung

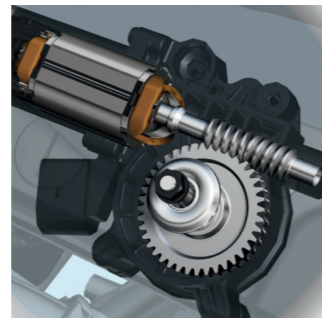

Getriebeschnecken

» Was in einer dynamischen Branche wie dem Automotivbereich zählt, sind Zuverlässigkeit und Top-Qualität. Das ermöglichen wir mit unseren Wirbelmaschinen. «



## LUFTFAHRTTECHNIK

In der Luftfahrt spielt die Energie- und Kosteneinsparung durch Gewichtsreduzierung eine große Rolle. Der Einsatz von Hohlwellen beispielsweise im Antrieb birgt erhebliche Leichtbau-Potentiale. Mit unseren Wirbelmaschinen erreichen wir höchste Zerspanungsleistung und sehr hohe Genauigkeiten. Bei zahlreichen Zulieferern der Luftfahrtindustrie sind wir als Lieferant spezifiziert.

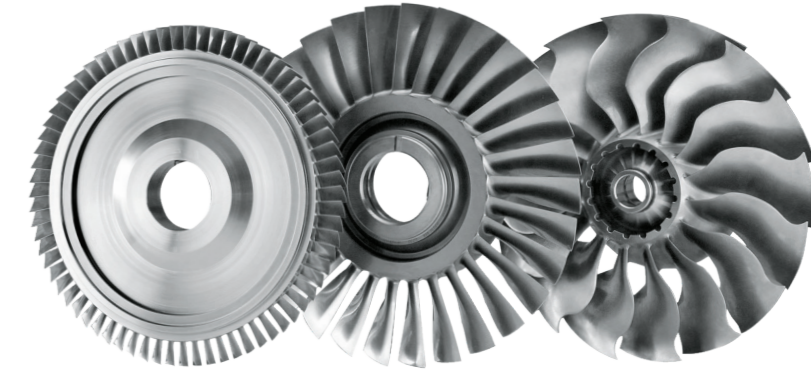

## KUNSTSTOFFINDUSTRIE

Plastifizierschnecken werden in der Kunststoffindustrie eingesetzt und erfordern für eine optimale Verarbeitung und Aufbereitung des Kunststoffes präzise Profil- und Steigungsgenauigkeiten.

Hier kommt unsere integrierte Systemlösung – bestehend aus Maschine, Werkzeug und Software – ins Spiel.





## UNSERE SERVICE-WELT

Unsere Werkzeuge und Werkzeugmaschinen sind weltweit im Einsatz und erfüllen täglich höchste Produktions- und Qualitätsanforderungen. Um im harten Wettbewerb bestehen zu können, müssen sie effizient und stabil laufen.

Egal ob es um die Inbetriebnahme einer Maschine, Bedienschulungen oder die Wartung von Werkzeugen geht – unser technischer Support steht Ihnen gerne mit Rat und Tat zur Seite!

Unser motiviertes Team verfügt über umfangreiches Know-how in den Bereichen Maschinenbau, Werkstoffkunde und Werkzeugauslegung.

Wir sind weltweit für Sie im Einsatz – kompetent und lösungsorientiert.

### UNSER SERVICE BIETET:

- Ersatzteile für unsere Maschinen
- Vorbeugende Wartung
- Inbetriebnahmen von Maschinen
- Prozessoptimierung von Maschinen und Werkzeugen
- Schulungen

Service-Hotline: +49 9654 - 89-880

Service-Mail: [produktionstechnik-service@leistritz.com](mailto:produktionstechnik-service@leistritz.com)

## LEISTRITZ WIRBELMASCHINEN

Mit dem Wirbelverfahren lassen sich äußerst hohe Oberflächengüten erzielen. Dabei kreist ein exzentrisch angeordneter Wirbelring um das sich langsam drehende Werkstück, in der Regel ohne den Einsatz von Kühlmitteln.

Wir bieten eine breite Palette an Wirbelmaschinen sowohl für das Innen- als auch für das Außenwirbeln an.

### TECHNISCHE DATEN:

Maschinen Typen	Ø Werkstück	Länge Werkstück	Anwendungen			
			KGS	EPS	GS	ES
LWN 90	4 - 50 mm	100 - 350 mm		x	x	
LWN 90S	3 - 28 mm	max. 300 mm	x			
LWN 100	14 -30 mm	max. 220 mm		x		
LWN 120	15 - 50 mm	max. 950 mm		x		
LWN 120iW	15 - 80 mm	max. 750 mm				Innenwirbeln
LWN 160	10 - 100 mm	kundenspez. bis max. 6.000 mm	x		x	x
LWN 180ES	20 - 90 mm	max. 1000 mm				x
LWN 190	30 - 160 mm	kundenspez. bis max. 12.000 mm	x			

\*KGS = Kugelgewindespindeln, EPS = EPS-Schnecken, GS = Getriebeschnecken, ES = Exzenterschnecken



# LEISTRITZ Produktionstechnik



## Hauptsitz

Leistriz Produktionstechnik GmbH

Leistrizstr. 1-11

92714 Pleystein

T: +49 9654 89-0

F: +49 9654 89-812

E: [produktionstechnik@leistriz.com](mailto:produktionstechnik@leistriz.com)

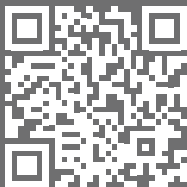

## Technologie- und Service-Standorte

Leistriz Advanced Technologies Corp.

Allendale, USA

Leistriz Machinery (Taicang) Co., Ltd.

Shanghai, China

Leistriz Machinery (Taicang) Co., Ltd.

Jiangsu, China

Leistriz SEA Pte. Ltd.

Singapur

[production.leistriz.com](http://production.leistriz.com)